

Instrukcja montażu

Dziękujemy za wybranie naszego wyrobu. Jesteśmy przekonani, że będzie on atrakcyjnym i funkcjonalnym uzupełnieniem wyposażenia Państwa mieszkania. Dla sprawnego i bezpiecznego montażu prosimy o przestrzeganie niżej wymienionych uwag.

1. Nasunąć bok regału na kołki prowadzące płyty. Po dociśnięciu obu elementów skrócić je dwoma śrubami wsuniętymi w otwory płyty górnej. Powtórzyć tą operację z drugim bokiem.
2. Ułożyć regał bokami ku górze, w otwory spodu płyty wkręcić 2 pręty gwintowane.
3. Na pręty nasunąć wspornik i półkę, następnie całość skrócić dwoma nakrętkami.
4. Przykleić taśmy samoprzylepne w 8 miejscach płyty górnej i zerwać ich górne osłony. Ostrożnie, najlepiej w dwie osoby nakleić płytę szklaną na płytę górną mebla. Poprawienie krzywego naklejenia jest możliwe tylko krótko po pierwotnym przyklejeniu. Do oderwania płyty szklanej użyć zaokrąglonego noża wsuniętego blisko taśmy. Kolejno odrywać taśmy przez podważenie nożem lub ścięcie warstwy pianki w taśmie. Producent nie ponosi odpowiedzialności za możliwe w tym momencie zadrapanie lakieru szkła lub jego pęknięcie.

Uwagi dotyczące bezpiecznej eksploatacji regału:

1. Okładzina szklana górnej płyty mebla wykonana jest ze szkła nie hartowanego, dlatego należy zabezpieczyć mebel przed dostępem małych dzieci.
2. Dopuszczalne obciążenie prawidłowo zmontowanego regału wynosi: 10 kg dla półki i 80 kg dla górnej płyty.
3. Niedopuszczalne jest przenoszenie regału ze sprzętem oraz ciągnięcie lub pchanie boków regału. Czynności te grożą zniszczeniem mebla oraz znajdującego się w nim sprzętu RTV.

Konserwacja

Zarówno elementy szklane jak i powierzchnie lakierowane czyścić płynami do mycia okien (ze względu na kurz najlepiej o własnościach antystatycznych). Elementy lakierowane przecierać miękką tkaniną, lekko zwilżoną płynem.

Gwarancja

Producent udziela na mebel 2 letniej gwarancji, której warunki dostępne są na stronie internetowej :
<http://www.multimebel.pl/gwarancja.pdf>

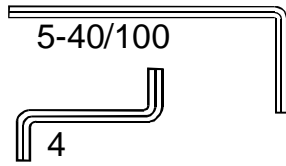
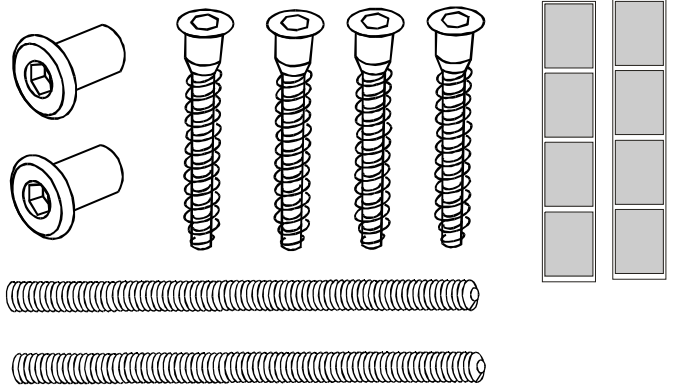

Model: A-512

